

Acrylglas Schutzwand gegen Corona-Viren

mobile Theken Schutzwand /
aus transparenten Acrylglas 6 mm - 10 mm
oder Makrolon 6 mm (B1)

- mit Durchreiche für Dokumente
- lose FüÙe als Stecksystem
- Reinigung mit Desinfektionsmittel möglich

Zusätzliche Leistungen:

- individuelle Abmessung möglich
- Aufmaß vor Ort
- kurzfristige Lieferung möglich

Standardgrößen

100 x 75 cm,	140 €/Stk.	(6 mm)
100 x 100 cm,	230 €/Stk.	(8 mm - 10 mm)
80 x 80 cm,	170 €/Stk.	(8 mm - 10 mm)
100 x 50 cm,	160 €/Stk.	(8 mm - 10 mm)
150 x 50 cm,	195 €/Stk.	(8 mm - 10 mm)
200 x 40 cm,	210 €/Stk.	(8 mm - 10 mm)
300 x 40 cm,	260 €/Stk.	(8 mm - 10 mm)

individuelle Abmessungen auf Anfrage

Preise zzgl. MwSt.

Lösung für niedrige Theken (z.B. Apotheken)

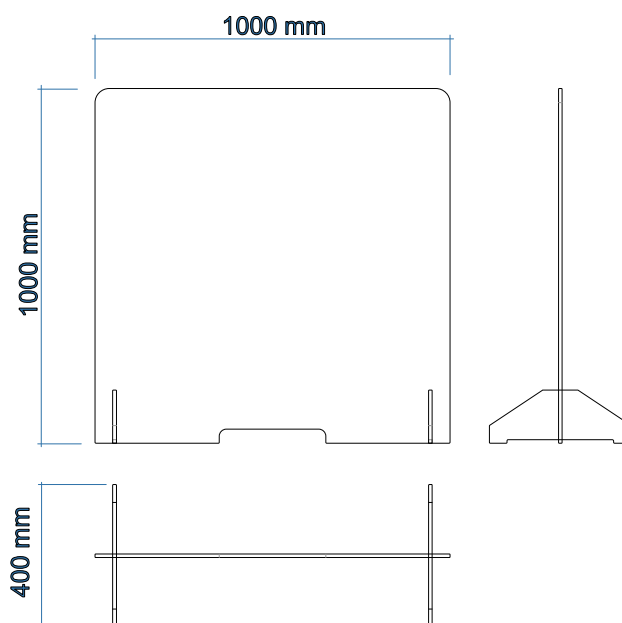

Lösung für hohe Theken (z.B. Bäckerei)

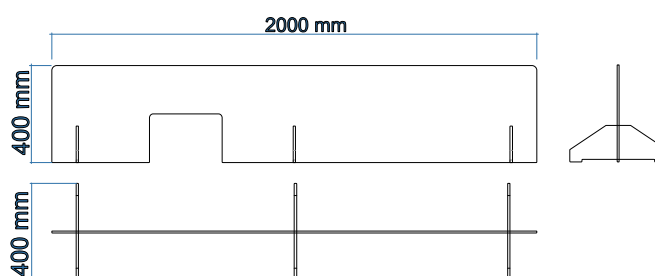

Seit Wochen beschäftigt uns nur ein Thema: Das Corona-Virus.

Jeder einzelne von uns ist aufgefordert, präventive Maßnahmen zu ergreifen, um eine Ausbreitung des Virus zu verlangsamen. Die ideale Lösung am Point-of-Sale in dieser Zeit sind transparente Acrylglaswände. Diese kommen in der Gastronomie, in Bäckereien und Backshops schon länger zum Einsatz, um Waren unter Einhaltung hygienischer Richtlinien besser präsentieren zu können. Die Thekenaufsätze eignen sich als Spuckschutz, Niesschutz oder Hustenschutz. Ideal in Apotheke, Arztpraxen, Verkaufstheken etc.

Der vorwiegende Einsatz in der Lebensmittelbranche kann gerade in Zeiten von Corona selbstverständlich beliebig auf weitere Branchen ausgeweitet werden. Zögern Sie nicht und wenden Sie sich bei Fragen oder Bestellungen direkt an Ihren Kundenverantwortlichen. Wir sind wie gewohnt für Sie erreichbar und beraten Sie gerne hinsichtlich der Materialauswahl.

Ihr Förster Werbung Team

Acrylglas Schutzwand gegen Corona-Viren

